

# Classic Door

## Installation och användarmanual för Classic Door garageport

### Innehåll

1. Detta behöver du för att montera porten
  2. Tänk på följande
  3. Installation av skenor
  4. Montage av väggskenor
  5. Montage av takjärn
  6. Montage av portbladen – **OBS! Kom ihåg att ta bort skyddsplasten på portbladens in & ut sida**
  7. Montage av hjulaxelhållare
  8. Montage av fjädersystem
- Kontakt information



# 1. Detta behöver du för att montera porten

Typ	Mått	Antal
Borrmaskin		1
Skruvdragare	Adapter till hylsa	1
Spärrnyckelset		1 set
Måttband		1
Vinkelslip		1
Kryss/spårmejsel		1
Stålrör	Diameter: 12mm;	2
Stege		1
Krokodil/svetstång		1
Borrstorlek	Ø10, Ø4.2, Ø,Ø6	En av varje
vattenpass		1
Penna		1

## 2. Tänk på följande

- Montage av standardport, över standard fråga efter råd av en utbildad montör.
- Fjädersystemet ska monteras av en person med montagevana
- Var noggrann med alla moment (mät och använd vattenpass)
- Montera utan lösa föremål såsom klockor, diamanter eller liknande, föremål som kan orsaka skada
- Spara manualen efter montaget för framtida åtgärder
- Portbladens längd = minus 50mm ger bredden på dörröppningen Ex. Bredd på portbladet 2500mm minus 50mm ger en öppning på 2450mm **VIKTIGT!!! Om ditt garage inte har någon extra dörr, kom ihåg att montera en nödöppnare**

### 3.Skeninstallation

- Väg av väggar och golv med ett vattenpass
- Vid behov, justera väggar och golv +/- 10mm
- Takskenor med lite överhöjd till tak 250mm (dubbla skenor)
- Kontrollera höger & vänster CE-väggskena är ink sidolist innan

montage på vägg

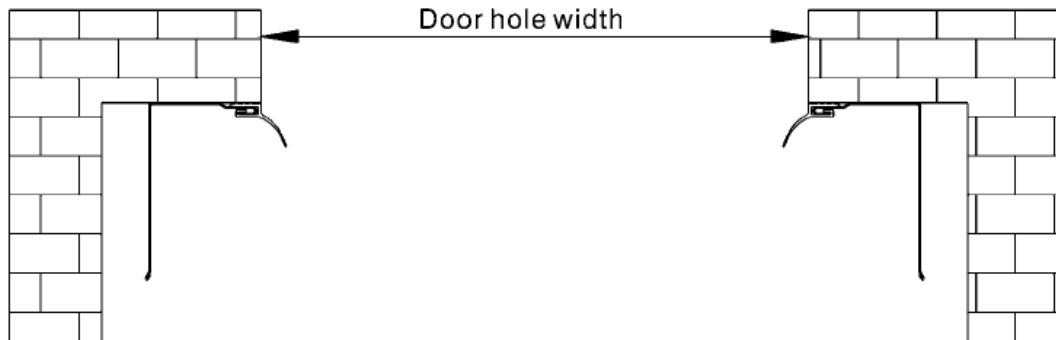

**Obs! Montera sidolisterna innan väggskena monteras**

Bredden mellan skenornas ytterkant skall vara portsektionens längd plus 90-100mm totalt. Ex. portsektion 2500mm ger ett yttermått på väggskenorna på 2590-2600mm

***TIPS! Placera en tunn papp på golvet vid montage så att skenan kommer upp från fukten på golvet***

OBS var noggrann med vattenpasset när skenorna monteras på vägg  
Om golvet lutar – väg av golvet från den högsta punkten och placera skenorna i våg.(Vid låg överhöjd min 180mm kan urtag göras i CE-skena för sidolager till fjäderstång)

## 4.Montage av väggskenor

Montera enligt bild.

## 4.Montage av takskenor 45mm från insidan av vägg

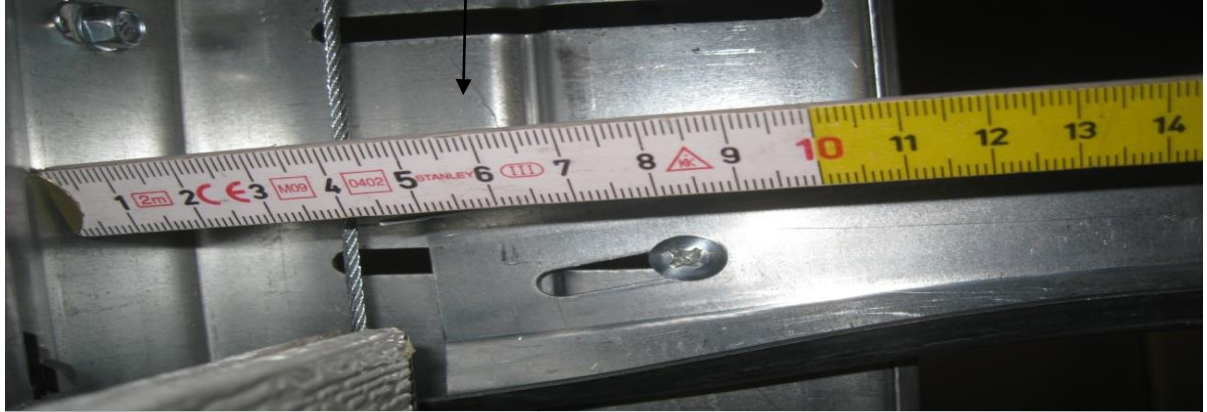

## 4.Montage av takjörn

Montera takjärnet enligt bild

Takskenornas bakre kant monteras med samma mått som väggskenor. Kryssmät takskenorna från yttervägg och in.

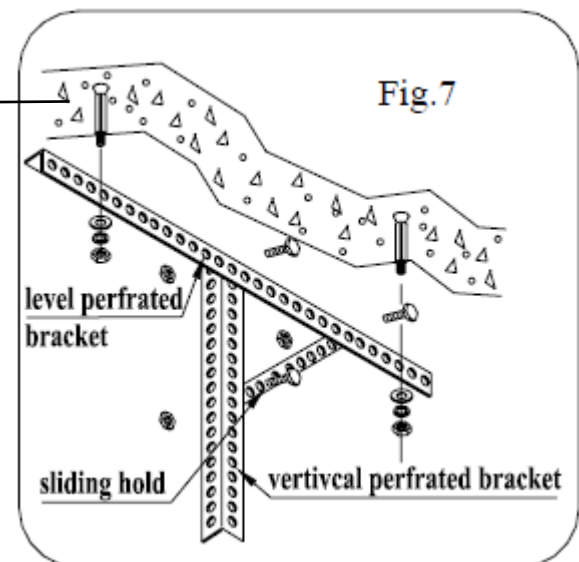

## 5.Montage av portbladen

**Obs!** Börja med nummer 1 på den första sektionen no 2 på sektion nummer 2 osv.

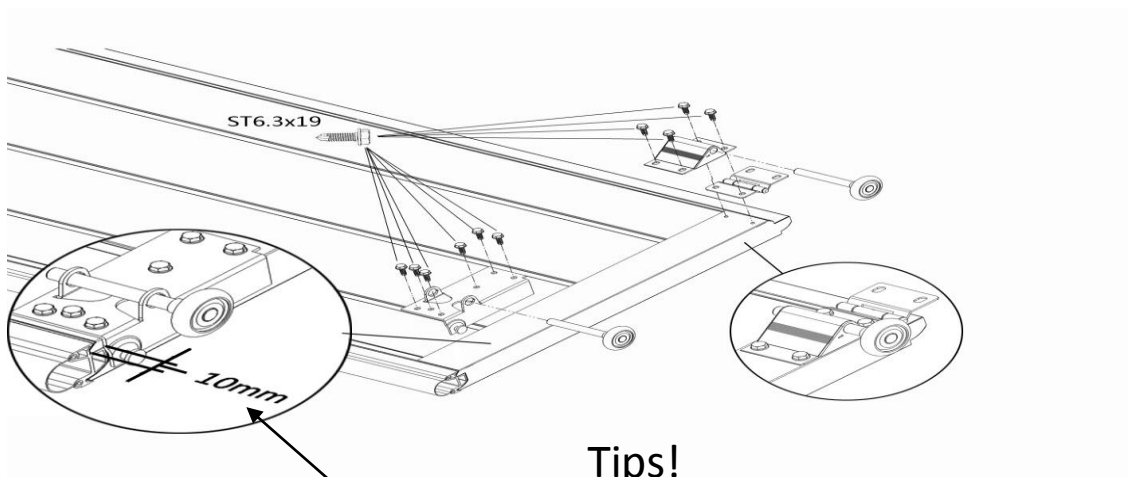

Flytta ner vajerfästet ca 1,5cm över plåtkanten . ger mer utrymme mellan sidotätningen och portblad

Vajer monteras på den nedre axelhållaren

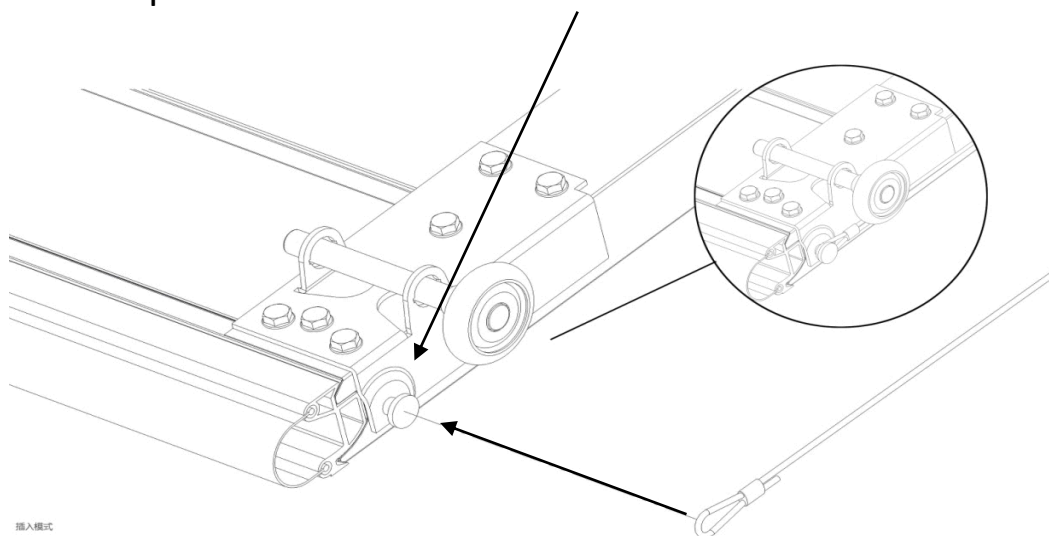

插入模式  
分解状态:B

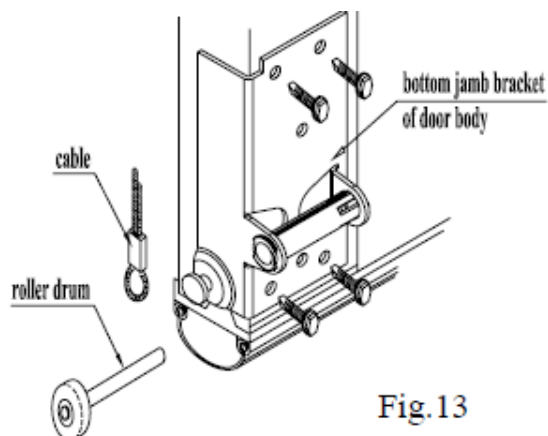
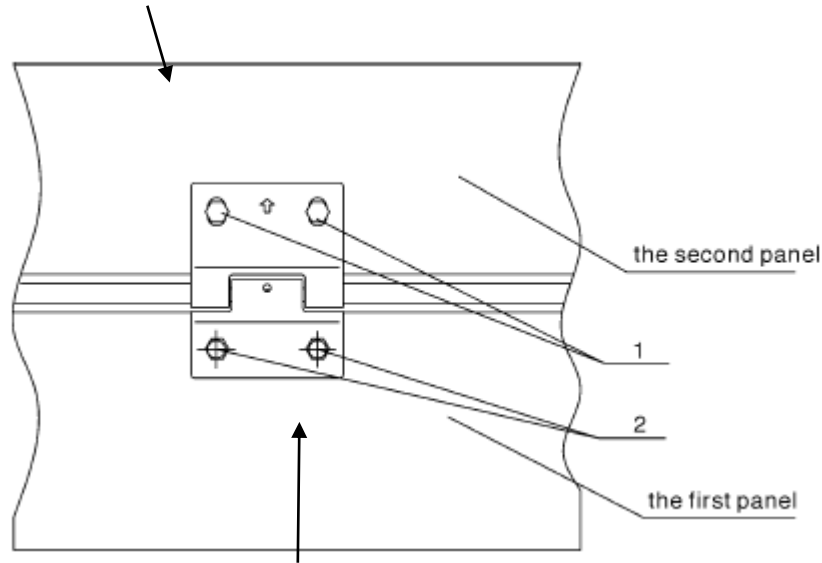

Fig.13

**OBS!!! Tänk på att avlägsna skyddsplasten på portbladen innan montage**

Montera beslagen enligt bild



Montage av mittgångjärn i garageporten

Monteras i mitten av varje sektion

**Obs! Rundhål ner/ovala hål upp**

## 6. Montage av hjulaxelhållare

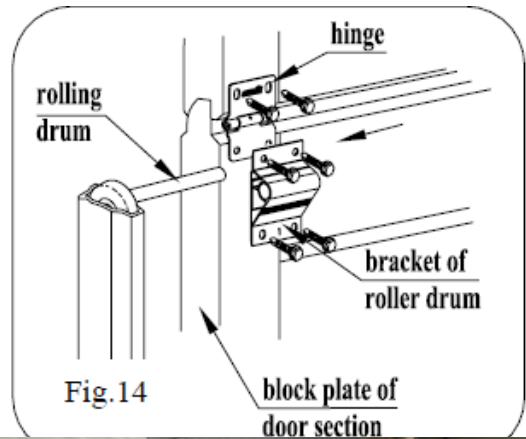
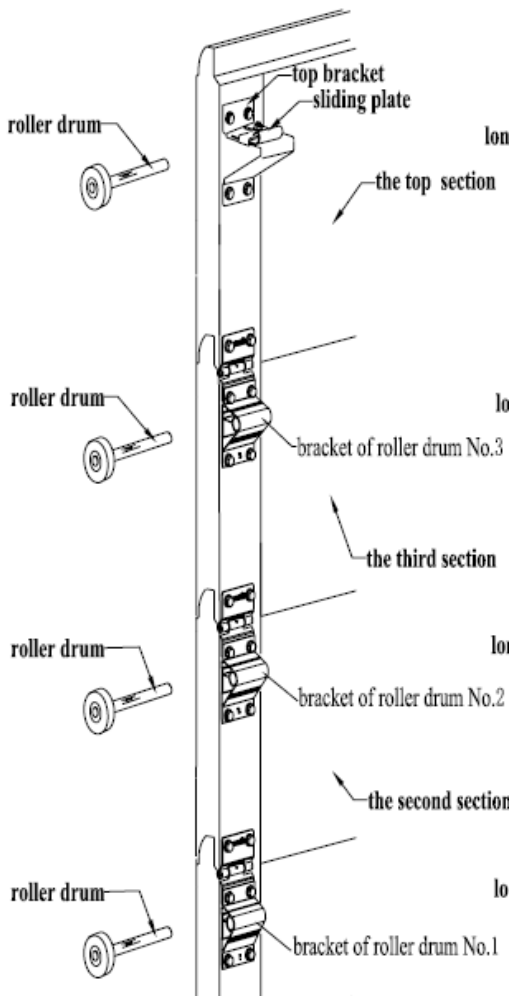

## Forts. Montage av hjulaxelhållare

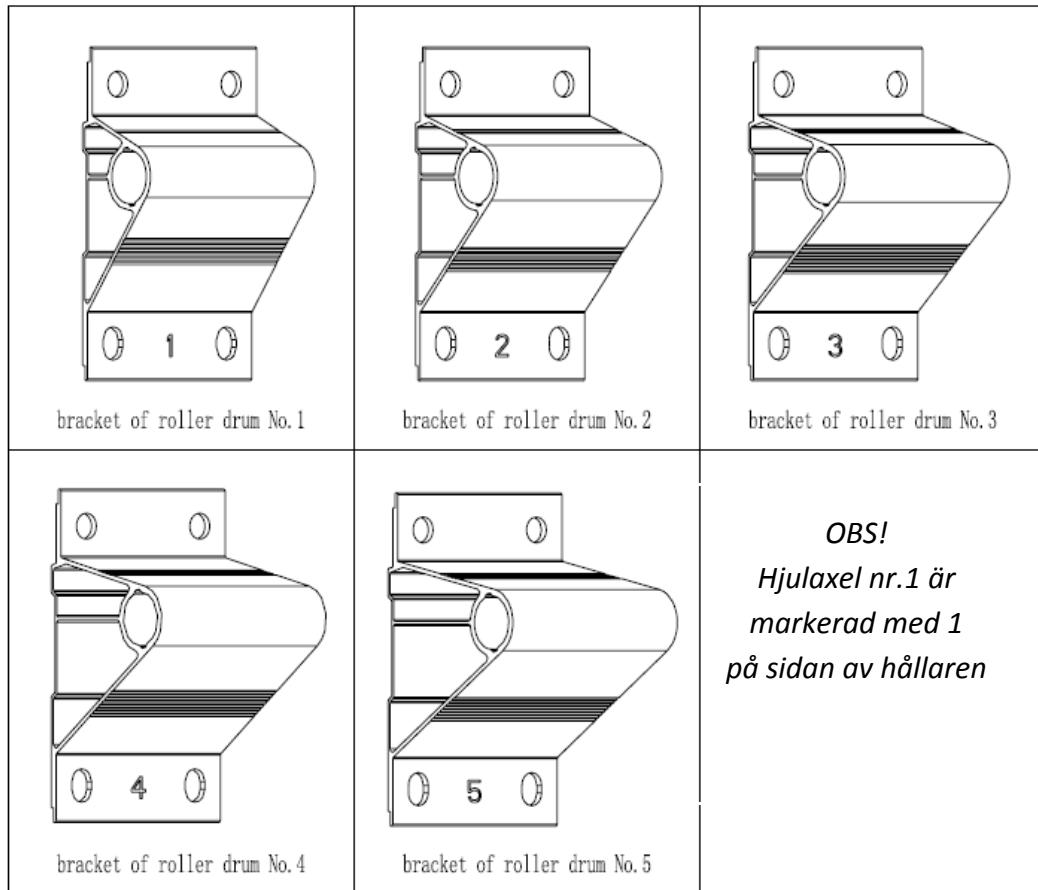

## 7. Montage av översta hjulen i den översta sektionen

OBS! Montera i portsektionerna i skenorna, justera portbladen mot vägg innan det översta portbladet monteras.



## 8. Montage av fjädersystem

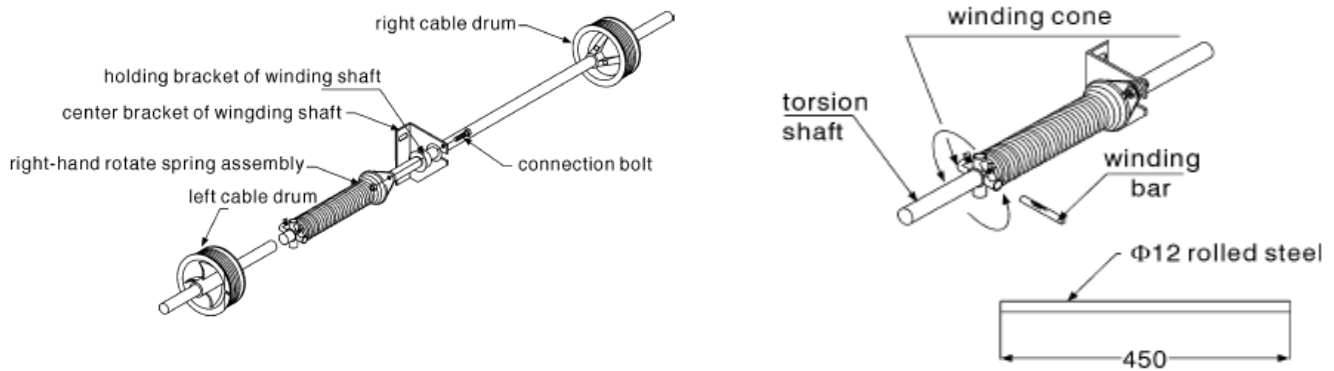

Montera fjädersystemet enligt bilden. Vänster vajertrumma är markerad med röd och höger vajertrumma är markerad med svart.

1. Rulla upp vajern på vajertrumman (dra fast vajertrumman på stängen)
2. Lås fjäderstången
3. Spänn upp fjädern enligt bild, porten bör vara tyngdlös ca: 1 meter från golvet.

**OBS! spänn upp fjäder när porten är stängd!**

**Kontrollera vilken typ av fjäder som skall användas Right hand monteras enligt bilden och left hand monteras spegelvänt**

<b>Rekommenderat antal varv för torisionsfjäder</b>	
<b>Portens höjd i mm</b>	<b>Rekommenderat antal varv</b>
2100 mm	6,5
2400 mm	7,5
2700 mm	8,5
3000 mm	9,5

Motorskena kan monteras över/under fjäderstång

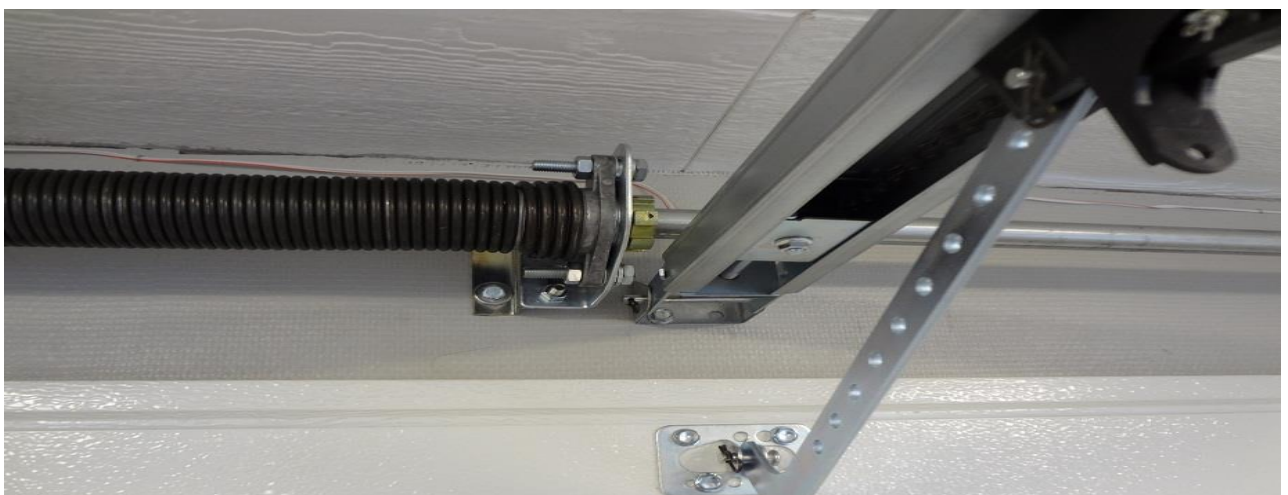



## Tips!

Lagret till fjädern kan förstärkas med en 21mm bräda om det inte finns någon fästpunkt i väggen.



Tips! Använd skarvhylsan för att justera ev

Skillnader i vajertryck(porten skall vara uppe) Lås porten med tång så att den står still.

Lossa skarvhylsa och vrid stången så att vjern är lika hårt spänd.

Övergripande bild på montage av skenor/fjäder



# Classicdoor dubbelfjäder



Placera fjädrarna enligt bild

OBS! säkerställ höger/vänster fjäder

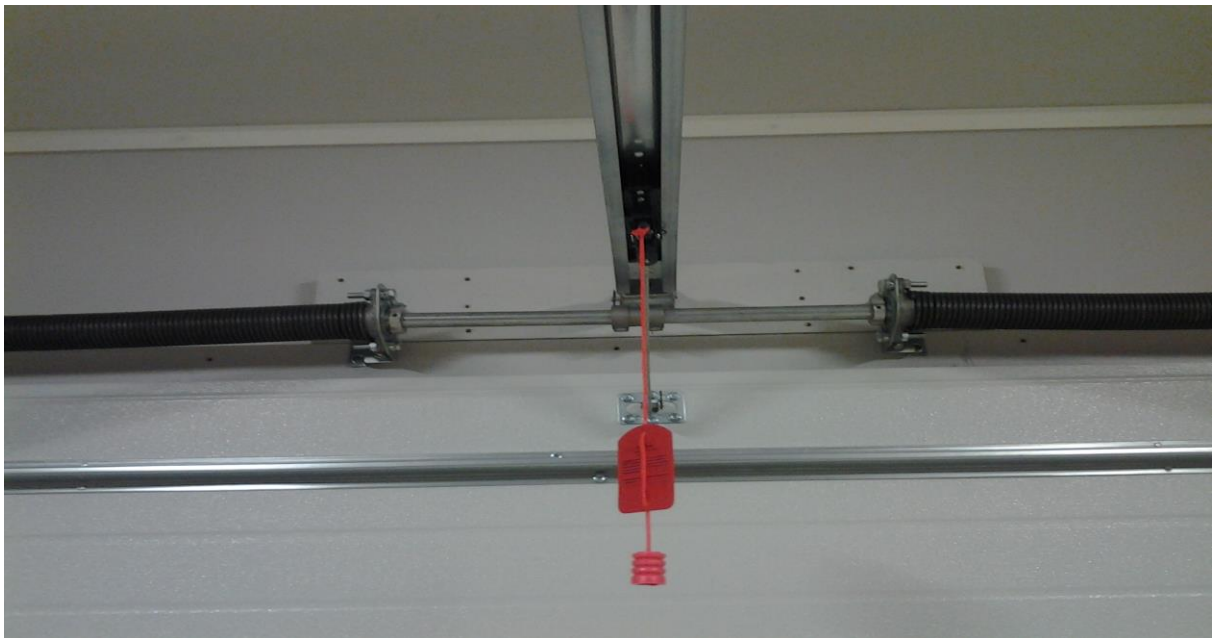

# Service och underhåll av din garageport

Underhåll skall genomföras regelbundet av din garageport(Garanti)

-Utsida kan med fördel tvättas med bilschampo

-Gångjärn underhålls med smörjspray

-Axlar och axelhållare underhålls med

-Känn så att vajrar är spända när porten är i uppställt läge, efterjustera vid behov

-Kontrollera kryssmättet i tak och vägg(skenor) efterjustera vid behov

-Motorn skall kontrolleras minst 2 gånger per år(klämkrafter)Justeras vid behov

-Motorns drivlina smörjs med

Service kan utföras av diplomerad montör

## Smörjfettspray

Transparent vattenfast litiumfett med god inträngningsförmåga.

För t.ex. batteripoler. Rinner ej, lämplig till hänglås, släpvagnskontakter, spanjoletter m.m.,

Skyddar mot korrosion. Tål temperaturer mellan -30°till +100°C.

## Smörjspray

Syntetisk olja med långtidsverkande egenskaper. påverkas ej av kyla eller värme (-35 grader till

+200grader).Används på fjädrar, glidytor, gångjärn, kuggar, kedjor, vajer. Lämplig både till plast- och

metallytor. 400 ml/

## Bokning av service av Classic House

Gällersta 215

Mobil: 073-551 30 18. Mail: [info@classichouse.se](mailto:info@classichouse.se)

705 94 Örebro

Hemsida: [www.classichouse.se](http://www.classichouse.se) / [www.classicdoor.se](http://www.classicdoor.se)



# Classic Door

Montageram 45x145 runt öppningen

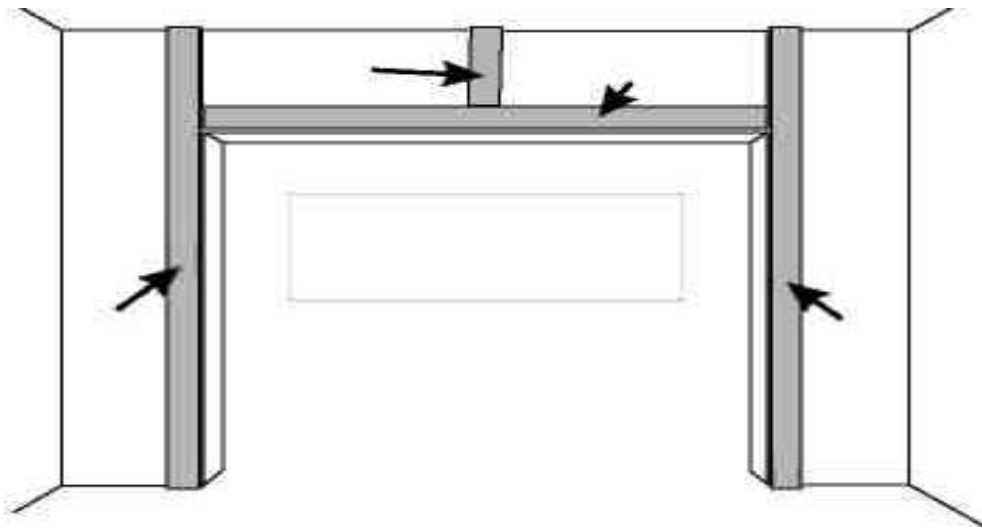

Takjörn har fästpunkt 2300mm från insida vägg(H1975,2125mm)

Motor fäste 3000mm från insida vägg ,totallängd 3400mm



Dubbelfjäder kräver minst 300mm i mitten av montageramen B4000 och större

# ***Placering av förstärkningsbalk på portar med bredd över 5000 mm***

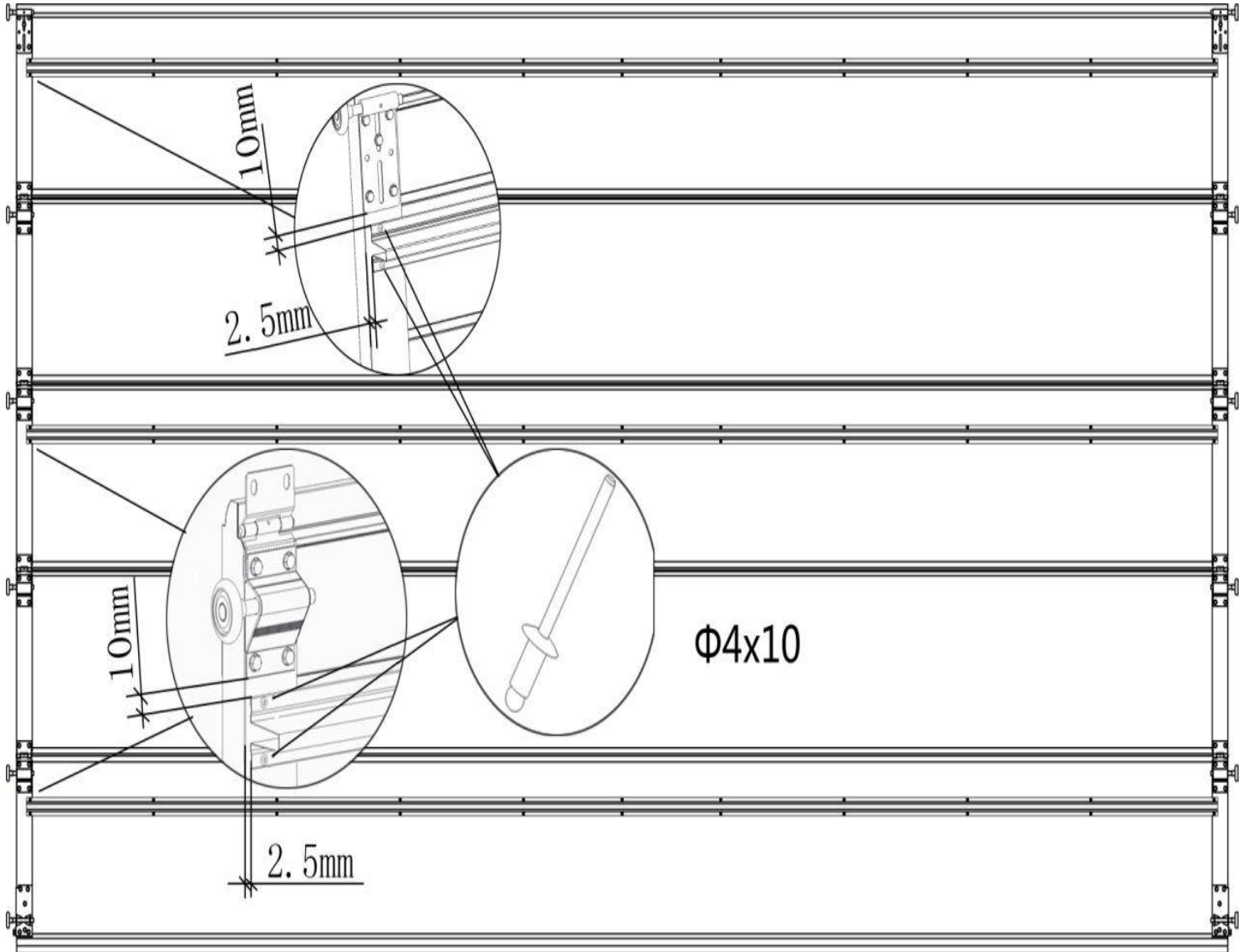

# OBS!

Sidotätningar ligger i portbladspaketet  
och skall monteras på sidoskenorna.